

シャフローダー  
KL-20

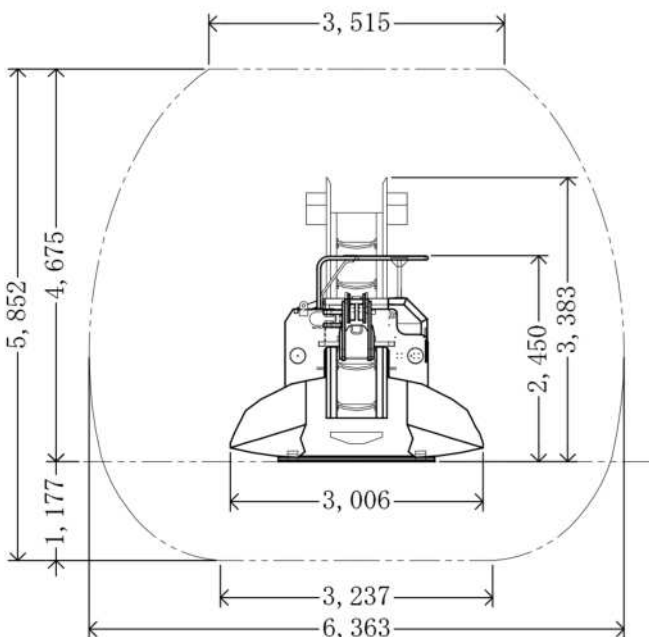
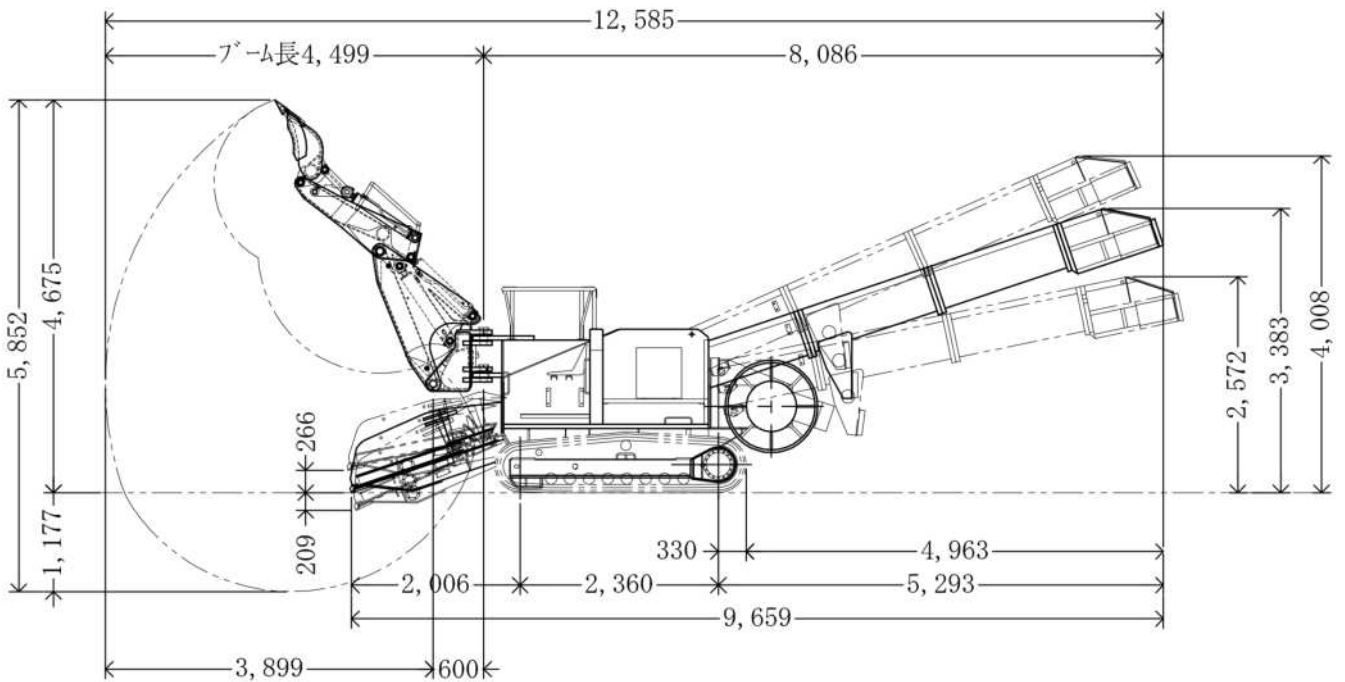
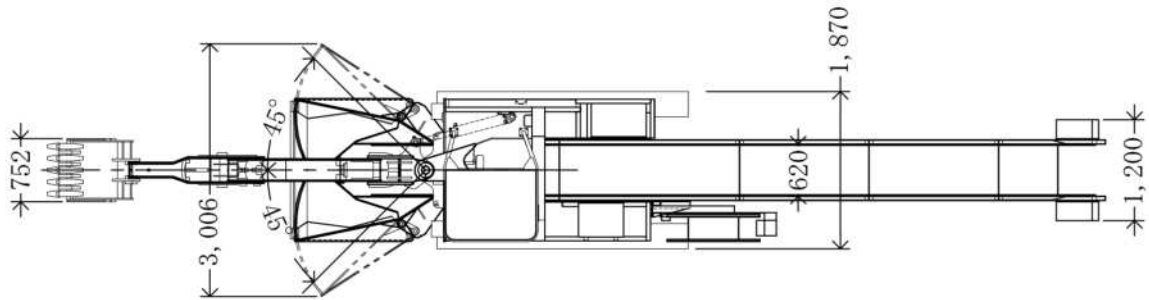

仕 様

本 体	寸 法	L9659mm×W1870×H2450
	総 重 量	13ton
	電 動 機	45kw
	自 走 速 度	1.2km/h
	レールゲージ	914mm
チ ェ ン コ ン ブ ア	コンベア能力	150m <sup>3</sup> /h
	コンベア巾	620mm
	最高通過高	700mm
	テーブル巾	1700~3006mm
	ブーム形式	B21-QM4600
ブ ー ム	最大リーチ	4499mm
	最大掘削深さ	1177mm
	最大掘削高さ	4675mm
	バケット巾	752mm
	掘 削 力	4.5ton
電 気	電 源 (V×Hz)	AC400×50Hz AC440×60Hz
	ケーブルリール	22SQ×100m (左取付)
	ケーブルサイズ	22mm <sup>3</sup>