

エアバック鋼車  
(3m<sup>3</sup>エアバック鋼車)

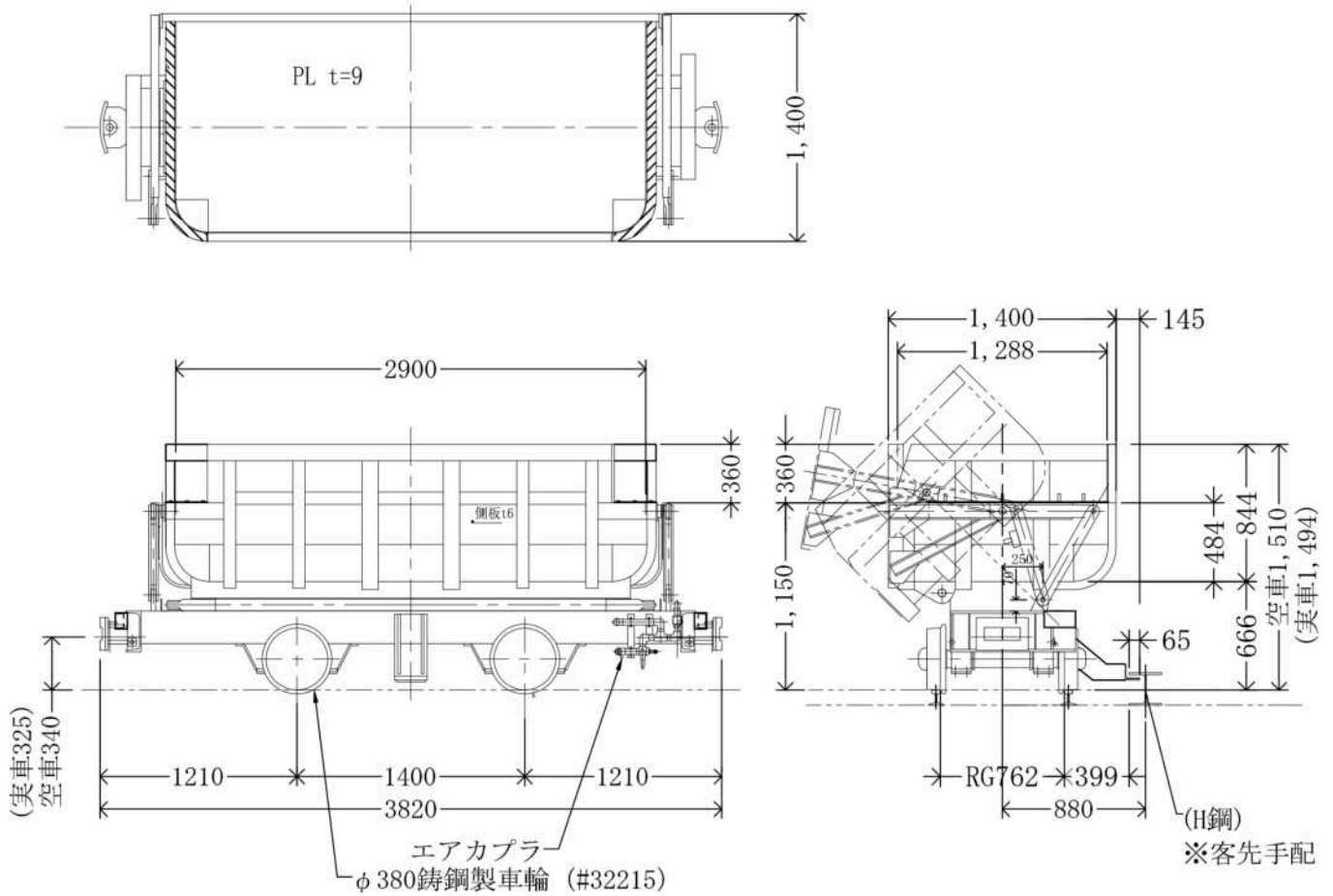

各サイズ仕様一覧

| ズリ積量      | (m <sup>3</sup> ) | 1.25m <sup>3</sup> | 2m <sup>3</sup> | 3m <sup>3</sup> | 4.5m <sup>3</sup> | 6m <sup>3</sup> |
|-----------|-------------------|--------------------|-----------------|-----------------|-------------------|-----------------|
| 全長        | (mm)              | 3,350              | 2,700           | 3,820           | 4,460             | 4,540           |
| 全巾        | (mm)              | 900                | 1,100           | 1,400           | 1,400             | 1,600           |
| 全高        | (mm)              | 900                | 1,400           | 1,510           | 1,694             | 1,945           |
| ホイールベース   | (mm)              | 1,200              | 1,000           | 1,400           | 1,500             | 1,700           |
| レールゲージ    | (mm)              | 508/610            | 610/762         | 762/914         | 762/914           | 762/914         |
| 車輪径       | (mm)              | 200                | 200             | 380             | 380               | 380             |
| 概算重量      | (t)               | 1.2                | 1.5             | 2.8             | 3.8               | 4.5             |
| エアバックエア容量 | (ℓ)               | 64                 | 64              | 124             | 148               | 163             |
| (コンプレッサー) | (kw)              | 2.2                | 2.2             | 3.7             | 3.7or5.5          | 5.5             |
|           | (ℓ/min)           | 265                | 265             | 430             | 430/600           | 600             |

☆コンプレッサーは含んで居りません。